

CURS

Integrala triplă

1 Definiție. Proprietăți

Fie $V \subset \mathbb{R}^3$ un domeniu compact (închis și mărginit). Analog cu cazul domeniilor plane, vom presupune că V_1, V_2, \dots, V_n este un șir finit de domenii compacte, fără puncte interioare comune, astfel încât

$$V = V_1 \cup V_2 \cup \dots \cup V_n. \quad (1)$$

Vom spune că relația (1) definește o *descompunere a domeniului V* și notăm cu $\Delta := \{V_i\}_{i=\overline{1,n}}$ clasa tuturor mulțimilor ce formează această descompunere.

Din nou ca în cazul prezentat în cursul anterior, cel mai mare dintre diametrele mulțimilor V_1, \dots, V_n se notează cu $\|\Delta\|$ și se numește *diametrul descompunerii Δ* . În fiecare subdomeniu V_i considerăm câte un punct $(\xi_i, \eta_i, \delta_i) \in V_i$.

Fiind dată o funcție $f : V \rightarrow \mathbb{R}$, formăm suma

$$\sum_{i=1}^n f(\xi_i, \eta_i, \delta_i) \cdot \text{Vol}(V_i). \quad (2)$$

Această sumă se va numi *suma Riemann asociată funcției f , domeniului V , descompunerii Δ și sistemului de puncte intermediare $\{(\xi_i, \eta_i, \delta_i)\}_{i=\overline{1,n}}$* , și o notăm cu

$$\sigma_{\Delta}(f; \xi_i, \eta_i, \delta_i).$$

Definiția 1.1 Fie $V \subset \mathbb{R}^3$ un domeniu compact și $f : V \rightarrow \mathbb{R}$. Funcția f se numește *integrabilă Riemann pe domeniul V* dacă există $I \in \mathbb{R}$ astfel încât, pentru orice $\varepsilon > 0$, există $\delta > 0$ astfel încât, pentru orice descompunere Δ cu $\|\Delta\| < \delta$ și orice ar fi punctele $(\xi_i, \eta_i, \delta_i) \in V_i$ ($i = \overline{1, n}$) este satisfăcută relația:

$$|\sigma_{\Delta}(f; \xi_i, \eta_i, \delta_i) - I| < \varepsilon.$$

În această situație, numărul I se numește *integrala triplă în sens Riemann a funcției f pe domeniul V* și se notează prin

$$I = \iiint_V f(x, y, z) dx dy dz.$$

Se observă că dacă $f(x, y, z) = 1$, $\forall (x, y, z) \in V$, atunci f este integrabilă Riemann pe V și

$$\text{Vol}(V) = \iiint_V dx dy dz. \quad (3)$$

Teorema 1.2 Fie $V \subset \mathbb{R}^3$ un domeniu compact și $f : V \rightarrow \mathbb{R}$ continuă pe V . Atunci f este integrabilă pe domeniul V .

1.1 Calculul integralei triple

În această secțiune prezentăm câteva cazuri în care integrala triplă se poate calcula.

(a) Să considerăm cazul în care V este un **paralelipiped** cu laturile paralele cu axele de coordonate, adică:

$$V = \{(x, y, z) \in \mathbb{R}^3 \mid x \in [a, b], y \in [c, d], z \in [e, g]\} \quad (4)$$

Teorema 1.3 Fie $f : V \rightarrow \mathbb{R}$ continuă pe domeniul V . Atunci, funcția

$$F(x, y) = \int_e^g f(x, y, z) dz, \quad \forall (x, y) \in [a, b] \times [c, d] \quad (5)$$

este integrabilă pe $D = [a, b] \times [c, d]$. În plus,

$$\iiint_V f(x, y, z) dx dy dz = \iint_D \left[\int_e^g f(x, y, z) dz \right] dx dy. \quad (6)$$

Demonstrație. Să considerăm o descompunere a domeniului V , efectuată cu ajutorul unor plane paralele de forma $x = x_i$, $i = \overline{0, m}$, $y = y_j$, $j = \overline{0, n}$, $z = z_k$, $k = \overline{0, p}$, unde:

$$a = x_0 < x_1 < \dots < x_{m-1} < x_m = b, \quad c = y_0 < y_1 < \dots < y_{n-1} < y_n = d,$$

$$e = z_0 < z_1 < \dots < z_{p-1} < z_p = g.$$

Notăm

$$V_{ijk} = \{(x, y, z) \in \mathbb{R}^3 \mid x \in [x_{i-1}, x_i], y \in [y_{j-1}, y_j], z \in [z_{k-1}, z_k]\},$$

$$m_{ijk} = \inf_{V_{ijk}} f(x, y, z), \quad M_{ijk} = \sup_{V_{ijk}} f(x, y, z),$$

pentru orice $i = \overline{1, m}$, $j = \overline{1, n}$, $k = \overline{1, p}$.

În baza proprietății de monotonie a integralei, avem

$$m_{ijk}(z_k - z_{k-1}) \leq \int_{z_{k-1}}^{z_k} f(x, y, z) dz \leq M_{ijk}(z_k - z_{k-1}),$$

pentru orice $(x, y, z) \in V_{ijk}$.

Folosind o teoremă de medie pentru integrala Riemann, rezultă că există $\xi \in [e, g]$ astfel încât

$$F(x, y) = \int_e^g f(x, y, z) dz = \frac{1}{g - e} f(x, y, \xi), \quad \forall (x, y) \in D.$$

Rezultă că F este continuă pe $D = [a, b] \times [c, d]$, deci este integrabilă pe D . În plus, pe orice dreptunghi $D_{ij} = [x_{i-1}, x_i] \times [y_{j-1}, y_j]$, cu $i = \overline{1, m}$, $j = \overline{1, n}$, avem

$$\sum_{k=1}^p m_{ijk}(z_k - z_{k-1})(x_i - x_{i-1})(y_j - y_{j-1}) \leq \iint_{D_{ij}} \left[\int_e^g f(x, y, z) dz \right] dx dy \leq$$

$$\leq \sum_{k=1}^p M_{ijk}(z_k - z_{k-1})(x_i - x_{i-1})(y_j - y_{j-1}).$$

Din aceste relații, prin sumare după $i = \overline{1, m}$ și $j = \overline{1, n}$, obținem inegalitățile

$$\sum_{i=1}^m \sum_{j=1}^n \sum_{k=1}^p m_{ijk} \cdot \text{Vol}(V_{ijk}) \leq \iint_D \left[\int_e^g f(x, y, z) dz \right] dx dy \leq \sum_{i=1}^m \sum_{j=1}^n \sum_{k=1}^p M_{ijk} \cdot \text{Vol}(V_{ijk})$$

Dar, cum f este continuă pe domeniul compact V_{ijk} , valorile m_{ijk} și M_{ijk} se ating, în baza Teoremei lui Weierstrass, în puncte din domeniul V_{ijk} , adică sumele din dreapta și stânga relației precedente sunt sume Riemann. Mai mult, norma descompunerii obținute va tinde către 0 când $n \rightarrow \infty$, $m \rightarrow \infty$, $p \rightarrow \infty$, iar cum f este integrabilă pe V , va rezulta că ambele sume tind către $\iiint_V f(x, y, z) dx dy dz$. Astfel, obținem relația (6). \square

Observația 1.4 *Se poate scrie și sub forma*

$$\iint_D \left[\int_e^g f(x, y, z) dz \right] dx dy = \iint_D dx dy \int_e^g f(x, y, z) dz. \quad (7)$$

Dacă ținem cont că domeniul D este un dreptunghi, avem găsim formula

$$\iiint_V f(x, y, z) dx dy dz = \int_a^b \left\{ \int_c^d \left[\int_e^g f(x, y, z) dz \right] dy \right\} dx = \int_c^d \left\{ \int_a^b \left[\int_e^g f(x, y, z) dz \right] dx \right\} dy, \quad (8)$$

ordinea de integrare fiind din interior spre exterior.

Întrucât funcția f este continuă pe V , se poate schimba ordinea de integrare în relația (8) și astfel obținem formule analoage:

$$\begin{aligned} \iiint_V f(x, y, z) dx dy dz &= \iint_{[a,b] \times [e,g]} \left[\int_c^d f(x, y, z) dy \right] dx dz = \int_a^b \left\{ \int_e^g \left[\int_c^d f(x, y, z) dy \right] dz \right\} dx \\ \iiint_V f(x, y, z) dx dy dz &= \iint_{[c,d] \times [e,g]} \left[\int_a^b f(x, y, z) dx \right] dy dz = \int_c^d \left\{ \int_e^g \left[\int_a^b f(x, y, z) dx \right] dz \right\} dy. \end{aligned}$$

Exemplul 1.5 *Să se calculeze integrala $I = \iiint_V xy dx dy dz$, unde $V = [1, 2] \times [-2, 1] \times \left[0, \frac{1}{2}\right]$.*

Soluție. Întrucât domeniul V este un paralelipiped cu muchiile paralele cu axele de coordonate, avem:

$$I = \int_1^2 dx \int_{-2}^1 dy \int_0^{\frac{1}{2}} xy dz.$$

Să calculăm integrala

$$J(x, y) = \int_0^{\frac{1}{2}} xy dz = xyz \Big|_0^{\frac{1}{2}} = \frac{xy}{2}.$$

Astfel,

$$I = \int_1^2 dx \int_{-2}^1 \frac{xy}{2} dy.$$

Atunci

$$I(x) = \int_{-2}^1 \frac{xy}{2} dy = \frac{xy^2}{4} \Big|_{-2}^1 = -\frac{3x}{4},$$

de unde

$$I = \int_1^2 \left(-\frac{3x}{4}\right) dx = -\frac{3x^2}{8} \Big|_1^2 = -\frac{9}{8}. \quad \square$$

(b) Să considerăm cazul în care V este un **cilindru**, adică:

$$V = D \times [e, g] = \{(x, y, z) \in \mathbb{R}^3 \mid (x, y) \in D, z \in [e, g]\}, \quad (9)$$

unde D este un domeniu compact din planul xOy .

Corpul V poate fi inclus în paralelipipedul V' , care are muchiile paralele cu axele de coordonate, astfel încât proiecția lui V' pe planul xOy este un dreptunghi de forma

$$D' = \{(x, y) \mid x \in [a, b], y \in [c, d]\},$$

unde $a < b, c < d$.

În acest caz vom reduce calculul integralei triple

$$\iiint_V f(x, y, z) dx dy dz$$

la situația precedentă.

Definim funcția $\bar{f} : V' \rightarrow \mathbb{R}$ prin

$$\bar{f}(x, y, z) = \begin{cases} f(x, y, z), & (x, y, z) \in V \\ 0, & (x, y, z) \in V' \setminus V. \end{cases}$$

Întrucât funcția $f(x, y, z)$ este integrabilă pe V , rezultă folosind definiția că și funcția $\bar{f}(x, y, z)$ este integrabilă pe V' . Mai mult, are loc relația:

$$\iiint_V f(x, y, z) dx dy dz = \iiint_{V'} \bar{f}(x, y, z) dx dy dz.$$

În baza teoremei precedente, avem

$$\iiint_{V'} \bar{f}(x, y, z) dx dy dz = \iint_{D'} \left[\int_e^g \bar{f}(x, y, z) dz \right] dx dy,$$

unde domeniul D' este proiecția lui V' pe planul xOy .

Din definiția funcției \bar{f} , pentru punctele care satisfac $(x, y) \in D$ avem

$$\int_e^g \bar{f}(x, y, z) dz = \int_e^g f(x, y, z) dz,$$

iar pentru punctele cu $(x, y) \in D' \setminus D$ avem $\int_e^g \bar{f}(x, y, z) dz = 0$.

În consecință,

$$\iiint_{V'} \bar{f}(x, y, z) dx dy dz = \iint_D \left[\int_e^g f(x, y, z) dz \right] dx dy.$$

Așadar, și în acest caz, pentru calculul integralei triple pe V regăsim formula (6)

$$\iiint_V f(x, y, z) dx dy dz = \iint_D \left[\int_e^g f(x, y, z) dz \right] dx dy.$$

(c) Vom considera în continuare cazul în care V este un domeniu simplu în raport cu una din axele de coordonate.

Definiția 1.6 Fie $V \subset \mathbb{R}^3$ un domeniu compact.

1. Domeniul V se numește **simplu în raport cu axa Oz** dacă există un domeniu compact $D \subset \mathbb{R}^2$ și două funcții continue $\varphi, \psi : D \rightarrow \mathbb{R}$ cu proprietatea $\varphi(x, y) < \psi(x, y), \forall (x, y) \in D$, astfel încât

$$V = \{(x, y, z) \in \mathbb{R}^3 \mid \varphi(x, y) \leq z \leq \psi(x, y), (x, y) \in D\}. \quad (10)$$

2. Domeniul V se numește **simplu în raport cu axa Oy** dacă există un domeniu compact $D' \subset \mathbb{R}^2$ și două funcții continue $\alpha, \beta : D' \rightarrow \mathbb{R}$ cu proprietatea $\alpha(x, z) < \beta(x, z), \forall (x, z) \in D'$, astfel încât

$$V = \{(x, y, z) \in \mathbb{R}^3 \mid \alpha(x, z) \leq y \leq \beta(x, z), (x, z) \in D'\}. \quad (11)$$

3. Domeniul V se numește **simplu în raport cu axa Ox** dacă există un domeniu compact $D'' \subset \mathbb{R}^2$ și două funcții continue $\gamma, \delta : D'' \rightarrow \mathbb{R}$ cu proprietatea $\gamma(y, z) < \delta(y, z), \forall (y, z) \in D''$, astfel încât

$$V = \{(x, y, z) \in \mathbb{R}^3 \mid \gamma(y, z) \leq x \leq \delta(y, z), (y, z) \in D''\}. \quad (12)$$

Observația 1.7 Din definiția de mai sus deducem că un domeniu $V \subset \mathbb{R}^3$ este simplu în raport cu axa Oz dacă orice paralelă dusă prin puncte interioare lui D intersectează $\text{Fr } V$ în exact două puncte situate pe suprafețele $z = \varphi(x, y)$ și respectiv $z = \psi(x, y)$. Analog pentru cazul domeniilor simple în raport cu Oy, respectiv Ox.

Teorema 1.8 Fie $f : V \subset \mathbb{R}^3 \rightarrow \mathbb{R}$ continuă pe domeniul compact, V , simplu în raport cu axa Oz. Atunci funcția

$$F(x, y) = \int_{\varphi(x, y)}^{\psi(x, y)} f(x, y, z) dz, \quad \forall (x, y) \in D \quad (13)$$

este integrabilă pe D și, în plus:

$$\iiint_V f(x, y, z) dx dy dz = \iint_D \left[\int_{\varphi(x, y)}^{\psi(x, y)} f(x, y, z) dz \right] dx dy. \quad (14)$$

Observația 1.9 Se mai scrie și sub forma

$$\iiint_V f(x, y, z) dx dy dz = \iint_D dx dy \int_{\varphi(x, y)}^{\psi(x, y)} f(x, y, z) dz, \quad (15)$$

integrarea realizându-se de la dreapta la stânga.



Figura 1: Domeniu simplu în raport cu Oz

Exemplul 1.10 Să se calculeze integrala triplă $I = \iiint_V \frac{dxdydz}{(1+x+y+z)^3} dxdydz$, unde V este domeniul limitat de planele $x+y+z=1$, $x=0$, $y=0$, $z=0$.

Soluție. Domeniul V are următoarea reprezentare grafică:

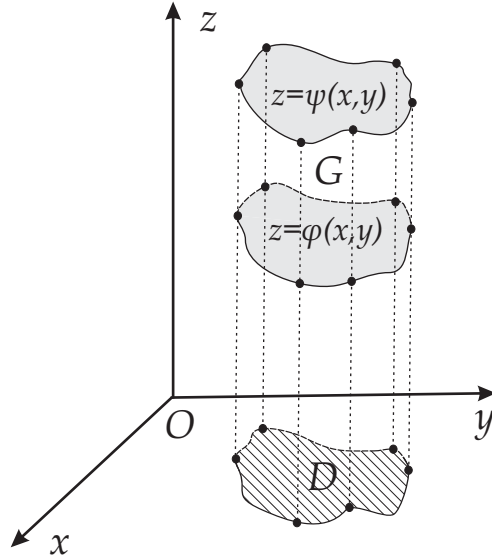
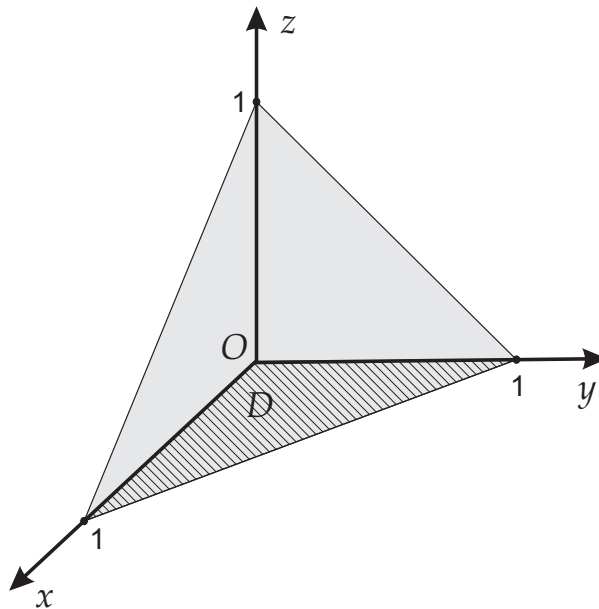

Să observăm că acesta este simplu în raport cu axa Oz având reprezentarea

$$V : \begin{cases} 0 \leq z \leq 1 - x - y, \\ (x, y) \in D \end{cases}$$

unde domeniul D , situat în planul xOy , este dat prin:

$$D : \begin{cases} 0 \leq x \leq 1 \\ 0 \leq y \leq 1 - x. \end{cases}$$

Avem atunci

$$I = \iiint_V \frac{dx dy dz}{(1+x+y+z)^3} = \iint_D \left[\int_0^{1-x-y} \frac{dz}{(1+x+y+z)^3} \right] dx dy.$$

Calculăm integrala interioară

$$\begin{aligned} J(x, y) &= \int_0^{1-x-y} \frac{dz}{(1+x+y+z)^3} = -\frac{1}{2} \cdot \frac{1}{(1+x+y+z)^2} \Big|_0^{1-x-y} \\ &= \frac{1}{2} \left[\frac{1}{(1+x+y)^2} - \frac{1}{4} \right]. \end{aligned}$$

Astfel,

$$I = \frac{1}{2} \iint_D \left[\frac{1}{(1+x+y)^2} - \frac{1}{4} \right] dx dy.$$

Dar domeniul D este simplu în raport cu axa Oy , deci putem scrie

$$\begin{aligned} I &= \frac{1}{2} \int_0^1 dx \int_0^{1-x} \left[\frac{1}{(1+x+y)^2} - \frac{1}{4} \right] dy = \frac{1}{2} \int_0^1 \left(-\frac{1}{1+x+y} - \frac{y}{4} \right) \Big|_0^{1-x} dx \\ &= \frac{1}{2} \int_0^1 \left(-\frac{1}{2} + \frac{1}{1+x} - \frac{1-x}{4} \right) dx = \frac{1}{2} \left(-\frac{3x}{4} + \frac{x^2}{8} + \ln(1+x) \right) \Big|_0^1 \\ &= \frac{1}{2} \left(\ln 2 - \frac{5}{8} \right). \quad \square \end{aligned}$$

Exemplul 1.11 Să se determine volumul regiunii mărginite de suprafețele parabolice $z = x^2 + y^2$ și $z = 2 - x^2 - y^2$.

Soluție.

Intersecția celor două suprafețe este discul de rază 1, definit de $x^2 + y^2 = 1$ și situat în planul (la cota) $z = 1$. Proiecția domeniului V pe planul xOy este discul de rază 1, cu centrul în origine (în planul xOy), definit prin $D = \{(x, y) \in \mathbb{R}^2 \mid x^2 + y^2 \leq 1\}$. Avem, atunci:

$$I = \iiint_V dx dy dz = \iint_D \left(\int_{z=2-x^2-y^2}^{x^2+y^2} dz \right) dx dy = 2 \iint_D (x^2 + y^2 + 1) dx dy.$$

Deoarece $D = \{(x, y) \in \mathbb{R}^2 \mid x^2 + y^2 \leq 1\}$ este un domeniu circular, vom efectua schimbarea de variabile la coordonate polare

$$\begin{cases} x = r \cos \theta \\ y = r \sin \theta \end{cases}, \quad r \in [0, 1], \quad \theta \in [0, 2\pi].$$

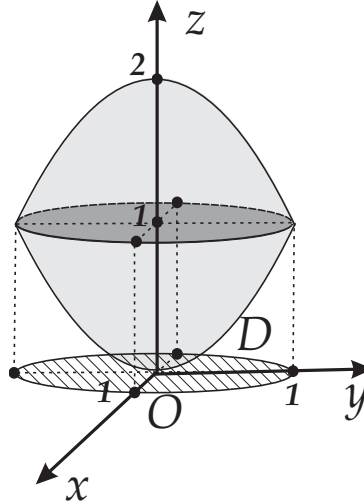

Jacobianul transformării este

$$J = \begin{vmatrix} \frac{\partial x}{\partial r} & \frac{\partial x}{\partial \theta} \\ \frac{\partial y}{\partial r} & \frac{\partial y}{\partial \theta} \end{vmatrix} = \begin{vmatrix} \cos \theta & -r \sin \theta \\ \sin \theta & r \cos \theta \end{vmatrix} = r.$$

Atunci,

$$I = 2 \int_0^1 \int_0^{2\pi} r(r^2 + 1) dr d\theta = \left(2 \int_0^1 r(r^2 + 1) dr \right) \cdot \int_0^{2\pi} d\theta = \frac{10\pi}{3}.$$

1.2 Proprietăți ale integralei triple

Teorema 1.12 (Proprietatea de liniaritate în raport cu integrandul) Fie V un domeniu compact din \mathbb{R}^3 , f, g două funcții integrabile pe V și α un număr nenul. Atunci funcțiile $f + g$, $\alpha \cdot f$ sunt integrabile pe V și, în plus:

$$\begin{aligned} \iiint_V (f + g)(x, y, z) dx dy dz &= \iiint_V f(x, y, z) dx dy dz + \iiint_V g(x, y, z) dx dy dz, \\ \iiint_V (\alpha \cdot f)(x, y, z) dx dy dz &= \alpha \cdot \iiint_V f(x, y, z) dx dy dz. \end{aligned}$$

Teorema 1.13 (Proprietatea de aditivitate în raport cu domeniul) Dacă $V = V_1 \cup V_2$ unde domeniile V_1 și V_2 satisfac $\text{Int}(V_1) \cap \text{Int}(V_2) = \emptyset$ și sunt separate printr-o suprafață de volum nul, iar f este integrabilă pe V , atunci f este integrabilă pe V_i , $i = 1, 2$ și rezultă

$$\iiint_V f(x, y, z) dx dy dz = \iiint_{V_1} f(x, y, z) dx dy dz + \iiint_{V_2} f(x, y, z) dx dy dz.$$

Reciproc, dacă f este integrabilă pe V_i , $i = 1, 2$, atunci f este integrabilă pe V și are loc aceeași relație.

Teorema 1.14 Dacă $f : V \rightarrow \mathbb{R}$ este integrabilă pe V și

$$f(x, y, z) \geq 0, \quad \forall (x, y, z) \in V,$$

atunci

$$\iiint_V f(x, y, z) dx dy dz \geq 0.$$

Teorema 1.15 (monotonie) Dacă $f, g : V \rightarrow \mathbb{R}$ sunt integrabile pe V și

$$f(x, y, z) \leq g(x, y, z), \quad \forall (x, y, z) \in V,$$

atunci

$$\iiint_V f(x, y, z) dx dy dz \leq \iiint_V g(x, y, z) dx dy dz.$$

Dacă pentru orice $(x, y, z) \in V$ are loc

$$m \leq f(x, y, z) \leq M$$

atunci este adevărată și inegalitatea

$$m \cdot \text{Vol}(V) \leq \iiint_V f(x, y, z) dx dy dz \leq M \cdot \text{Vol}(V).$$

Teorema 1.16 Fie V un domeniu compact din \mathbb{R}^3 , iar f o funcție integrabilă pe V . Atunci funcția $|f|$ este integrabilă pe V și are loc:

$$\left| \iiint_V f(x, y, z) dx dy dz \right| \leq \iiint_V |f(x, y, z)| dx dy dz.$$

Teorema 1.17 (de medie pentru integrala triplă) Fie V un domeniu compact din \mathbb{R}^3 și fie $f : V \rightarrow \mathbb{R}$ o funcție continuă pe V . Atunci există un punct $(x_0, y_0, z_0) \in V$ astfel încât

$$\iiint_V f(x, y, z) dx dy dz = f(x_0, y_0, z_0) \cdot \text{Vol}(V).$$

1.3 Interpretarea mecanică a integralei triple

Considerăm un corp de volum V , care are în fiecare punct densitatea de masă dată printr-o funcție continuă și pozitivă $\rho(x, y, z)$.

1. **masa** corpului este:

$$M = \iiint_V \rho(x, y, z) dx dy dz.$$

2. **coordonatele centrului de greutate** sunt date de formulele:

$$\begin{cases} x_G = \frac{1}{M} \iiint_V x \cdot \rho(x, y, z) \, dx dy dz, \\ y_G = \frac{1}{M} \iiint_V y \cdot \rho(x, y, z) \, dx dy dz, \\ z_G = \frac{1}{M} \iiint_V z \cdot \rho(x, y, z) \, dx dy dz. \end{cases}$$

3. **momentul de inerție** al unui corp de volum V , în raport cu un plan π , o dreaptă d sau cu un punct P este:

$$I = \iiint_V r^2(x, y, z) \cdot \rho(x, y, z) \, dx dy dz$$

unde $r = r(x, y, z)$ este distanța de la un punct curent al plăcii, (x, y, z) , respectiv la planul π , dreapta d și punctul P .

În particular, momentele de inerție I_{xOy} , I_{xOz} și I_{yOz} ale corpului V în raport cu planele de coordonate sunt:

$$I_{xOy} = \iiint_V z^2 \cdot \rho(x, y, z) \, dx dy dz, \quad I_{xOz} = \iiint_V y^2 \cdot \rho(x, y, z) \, dx dy dz,$$

$$I_{yOz} = \iiint_V x^2 \cdot \rho(x, y, z) \, dx dy dz.$$

De asemenea, momentele I_{Ox} , I_{Oy} și I_{Oz} ale corpului V în raport cu axele de coordonate Ox , Oy , respectiv Oz , sunt:

$$I_{Ox} = \iiint_V (y^2 + z^2) \cdot \rho(x, y, z) \, dx dy dz, \quad I_{Oy} = \iiint_V (x^2 + z^2) \cdot \rho(x, y, z) \, dx dy dz,$$

$$I_{Oz} = \iiint_V (x^2 + y^2) \cdot \rho(x, y, z) \, dx dy dz,$$

iar momentul de inerție al corpului V în raport cu originea axelor de coordonate este:

$$I_O = \iiint_D (x^2 + y^2 + z^2) \cdot \rho(x, y, z) \, dx dy dz.$$

Exemplul 1.18 Să se determine masa regiunii V din cilindrul solid $x^2 + y^2 \leq 4$ situată deasupra planului xOy și sub planul $y = z$ știind că densitatea în fiecare punct al lui V este egală cu $\rho(x, y, z) = \sqrt{x^2 + y^2}$.

Soluție. Domeniul V are următoarea reprezentare grafică:

Observăm că proiecția regiunii V pe planul xOy este un semidisc de rază 2. Avem:

$$I = \iiint_V \sqrt{x^2 + y^2} \, dx dy dz = \iint_D \left(\int_0^y \sqrt{x^2 + y^2} \, dz \right) \, dx dy$$

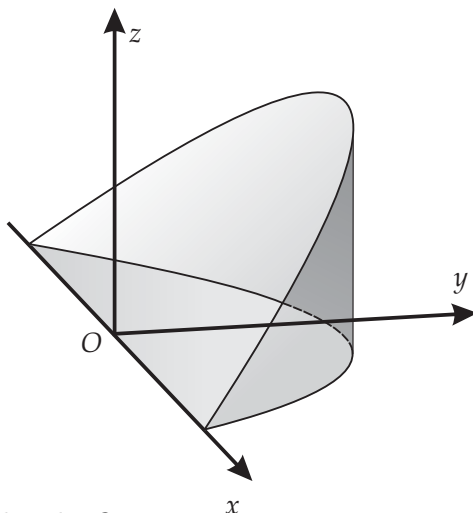

unde D este semidiscul din planul xOy :

$$\begin{cases} x = r \cos \theta \\ y = r \sin \theta \end{cases}, r \in [0, 2], \quad \theta \in [0, \pi].$$

Astfel, $I = \iint_D y \sqrt{x^2 + y^2} dx dy$ și făcând schimbarea de variabilă de mai sus, avem:

$$I = \int_0^2 \int_0^\pi r^3 \sin \theta dr d\theta = \left(\int_0^2 r^3 dr \right) \cdot \left(\int_0^\pi \sin \theta d\theta \right) = 8.$$

1.4 Exerciții

Exercițiul 1.19 *Calculați următoarele integrale triple pe domeniile indicate:*

1. $I = \iiint_V z dx dy dz$, unde V este domeniul limitat de suprafețele $z^2 = \frac{h^2}{a^2}(x^2 + y^2)$, $z =$

0 , $z = h$.

Soluție. Reprezentarea geometrică a domeniului este următoarea:

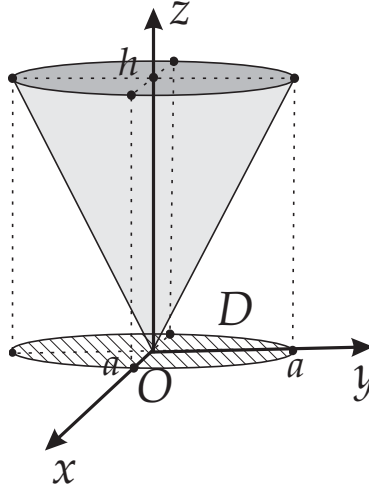

Domeniul V este simplu în raport cu axa Oz , putând fi scris sub forma:

$$V : \begin{cases} \frac{h}{a}\sqrt{x^2 + y^2} \leq z \leq h, \\ (x, y) \in D, \end{cases}$$

unde domeniul D , situat în planul xOy , este caracterizat prin

$$D : x^2 + y^2 \leq a^2.$$

Avem

$$I = \iiint_V z \, dx \, dy \, dz = \iint_D dx \, dy \int_{\frac{h}{a}\sqrt{x^2+y^2}}^h z \, dz.$$

Calculăm integrala

$$J(x, y) = \int_{\frac{h}{a}\sqrt{x^2+y^2}}^h z \, dz = \frac{z^2}{2} \Big|_{\frac{h}{a}\sqrt{x^2+y^2}}^h = \frac{h^2}{2} - \frac{h^2}{2a^2}(x^2 + y^2).$$

Astfel,

$$I = \iint_D \frac{h^2}{2a^2}(a^2 - x^2 - y^2) \, dx \, dy = \frac{h^2}{2a^2} \iint_D (a^2 - x^2 - y^2) \, dx \, dy.$$

Întrucât D este un disc în planul xOy , cu centrul în origine și de rază $r = a$, facem schimbarea de variabile

$$\begin{cases} x = r \cos \theta \\ y = r \sin \theta \end{cases}, \quad (r, \theta) \in [0, a] \times [0, 2\pi].$$

Rezultă:

$$\begin{aligned} I &= \frac{h^2}{2a^2} \iint_{[0, 2\pi] \times [0, a]} (a^2 - r^2)r \, dr \, d\theta = \frac{h^2}{2a^2} \int_0^{2\pi} d\theta \cdot \int_0^a (a^2 r - r^3) \, dr \\ &= \frac{h^2 \pi}{a^2} \cdot \left(\frac{a^2 r^2}{2} - \frac{r^4}{4} \right) \Big|_0^a = \frac{\pi h^2 a^2}{4}. \end{aligned}$$

2. $I = \iiint_V (x^2 + y^2)z \, dx \, dy \, dz$, unde V este domeniul limitat de paraboloidul de ecuație $z = x^2 + y^2$ și de sfera de ecuații $x^2 + y^2 + z^2 = 6$.

Soluție. Observăm că V este simplu în raport cu axa Oz și poate fi caracterizat prin:

$$V : \begin{cases} x^2 + y^2 \leq z \leq \sqrt{6 - x^2 - y^2}, \\ (x, y) \in D \end{cases}$$

unde D este proiecția lui V pe planul xOy .

Cum intersecția dintre paraboloid și sferă este cercul de ecuații $\begin{cases} x^2 + y^2 = 2, \\ z = 2 \end{cases}$, deducem că domeniul plan D este dat de

$$D : x^2 + y^2 \leq 2.$$

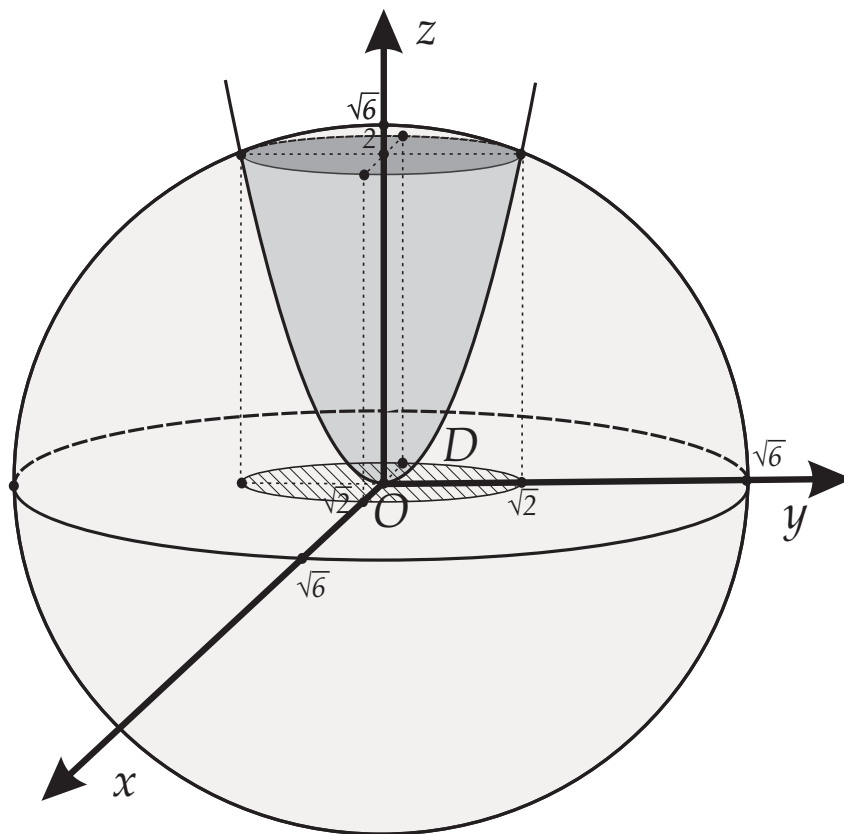

Obținem astfel:

$$I = \iiint_V (x^2 + y^2)z \, dx \, dy \, dz = \iint_D dx \, dy \int_{x^2 + y^2}^{\sqrt{6 - x^2 - y^2}} (x^2 + y^2)z \, dz.$$

Calculăm integrala

$$J(x, y) = \int_{x^2+y^2}^{\sqrt{6-x^2-y^2}} (x^2 + y^2)z \, dz = \frac{1}{2}(x^2 + y^2) \cdot [6 - x^2 - y^2 - (x^2 + y^2)^2].$$

Astfel,

$$I = \frac{1}{2} \iint_D (x^2 + y^2) \cdot [6 - x^2 - y^2 - (x^2 + y^2)^2] \, dx dy.$$

Întrucât D este un disc în planul xOy , cu centrul în origine și de rază $r = \sqrt{2}$, facem schimbarea de variabile

$$\begin{cases} x = r \cos \theta \\ y = r \sin \theta \end{cases}, (r, \theta) \in [0, \sqrt{2}] \times [0, 2\pi].$$

Rezultă

$$\begin{aligned} I &= \frac{1}{2} \iint_{[0, \sqrt{2}] \times [0, 2\pi]} r^2(6 - r^2 - r^4)r \, dr d\theta = \pi \int_0^{\sqrt{2}} (6r^3 - r^5 - r^7) \, dr \\ &= \pi \left(\frac{6r^4}{4} - \frac{r^6}{6} - \frac{r^8}{8} \right) \Big|_0^{\sqrt{2}} = \frac{8\pi}{3}. \end{aligned}$$

3. Aflați volumul tetraedrului mărginit de planele de coordonate și de planul $x + 2y + z = 6$. Aflați apoi masa M a tetraedrului știind că are densitatea $\rho(x, y, z) = 6 - x$.

Soluție.

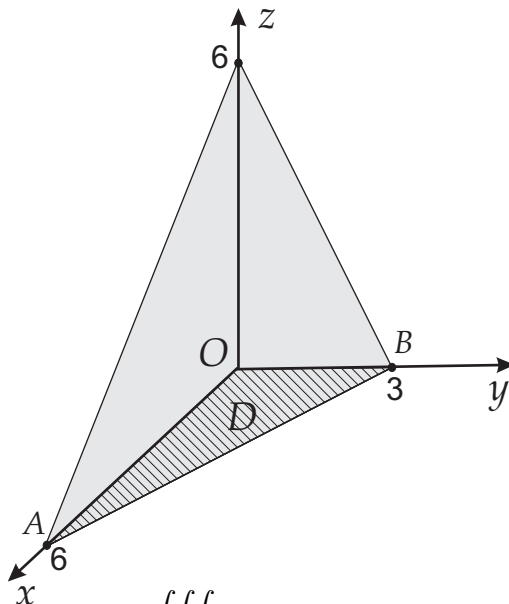

Volumul îl determinăm cu formula $V = \iiint_V 1 \cdot dx dy dz$. Avem:

$$V = \iint_D \left(\int_0^{6-x-2y} dz \right) dx dy,$$

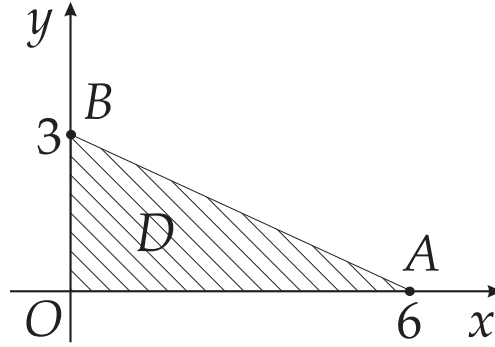

unde D este proiecția tetraedrului pe planul xOy . Este clar că D este triunghiul AOB , dreptunghic în O , unde $A(6, 0, 0)$ iar $B(0, 3, 0)$ împreună cu interiorul acestui triunghi.

Având în vedere că dreapta AB are ecuația $x + 2y = 6$ obținem:

$$\begin{aligned} V &= \int_0^6 \left(\int_0^{\frac{6-x}{2}} \left(\int_0^{6-x-2y} dz \right) dy \right) dx = \int_0^6 \left(\int_0^{\frac{6-x}{2}} (6-x-2y) dy \right) dx \\ &= \int_0^6 (6y - xy - y^2) \Big|_0^{\frac{6-x}{2}} dx = \frac{1}{4} \int_0^6 (x-6)^2 dx = \frac{(x-6)^3}{12} \Big|_0^6 = 18. \end{aligned}$$

Folosind cele de mai sus și formula masei, avem:

$$\begin{aligned} M &= \iiint_V \rho(x, y, z) dx dy dz = \int_0^6 \left(\int_0^{\frac{6-x}{2}} \left(\int_0^{6-x-2y} (6-x) dz \right) dy \right) dx \\ &= \int_0^6 \left((6-x) \cdot \int_0^{\frac{6-x}{2}} \left(\int_0^{6-x-2y} dz \right) dy \right) dx \\ &= \frac{1}{4} \int_0^6 (6-x)^3 dx = -\frac{(6-x)^4}{16} \Big|_0^6 = 81. \end{aligned}$$

1.5 Schimbarea de variabilă în integrale triple

Considerăm două domenii compacte V și V' din \mathbb{R}^3 și o transformare $T : V' \rightarrow V$, de forma

$$\begin{cases} x = x(u, v, w) \\ y = y(u, v, w) \\ z = z(u, v, w), \end{cases} \quad (u, v, w) \in V', \quad (16)$$

unde:

1. x, y, z sunt de clasă $C^1(V')$;
2. T este surjectivă;

$$3. \text{ Jacobianul } J(u, v, w) = \frac{D(x, y, z)}{D(u, v, w)} = \begin{vmatrix} \frac{\partial x}{\partial u} & \frac{\partial x}{\partial v} & \frac{\partial x}{\partial w} \\ \frac{\partial y}{\partial u} & \frac{\partial y}{\partial v} & \frac{\partial y}{\partial w} \\ \frac{\partial z}{\partial u} & \frac{\partial z}{\partial v} & \frac{\partial z}{\partial w} \end{vmatrix} \neq 0 \text{ pe } V'.$$

O funcție cu aceste proprietăți va fi numită **schimbare de variabile** sau de **coordonate**.

Teorema 1.20 Dacă f este integrabilă pe V , atunci are loc

$$\iiint_V f(x, y, z) dx dy dz = \iiint_V f(x(u, v, w), y(u, v, w), z(u, v, w)) \cdot |J(u, v, w)| du dv dw. \quad (17)$$

Observația 1.21 Scopul schimbării de variabile în integrala triplă este înlocuirea domeniului de integrare printr-un alt domeniu, ceea ce conduce la un calcul mai ușor al integralei.

1.5.1 Schimbări de variabilă frecvent utilizate

1. Coordonate cilindrice

Una dintre schimbările importante de variabile în integrala triplă o reprezintă trecerea de la coordonate carteziene (x, y, z) la **coordonate cilindrice** (r, θ, z) . Această transformare de coordonate este dată de:

$$\begin{cases} x = r \cdot \cos \theta \\ y = r \cdot \sin \theta \\ z = z, \end{cases}$$

unde r reprezintă proiecția razei vectoriale pe planul xOy , θ este unghiul orientat între semiaxa pozitivă Ox și proiecția razei vectoriale pe planul xOy iar z este cota carteziană. Dacă $(x, y, z) \in \mathbb{R}^3$ atunci coordonatele cilindrice $(r, \theta, z) \in \mathbb{R}^3$ satisfac maximal

$$r \geq 0, 0 \leq \theta \leq 2\pi, z \in \mathbb{R}.$$

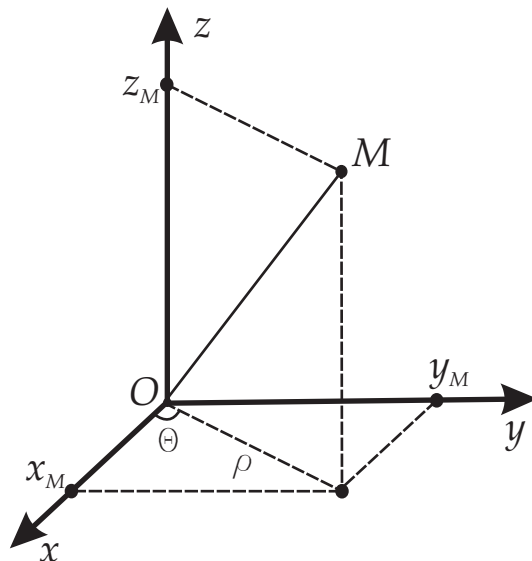

Jacobianul transformării este:

$$\begin{aligned} J(r, \theta, z) &= \begin{vmatrix} \frac{\partial x}{\partial r} & \frac{\partial x}{\partial \theta} & \frac{\partial x}{\partial z} \\ \frac{\partial y}{\partial r} & \frac{\partial y}{\partial \theta} & \frac{\partial y}{\partial z} \\ \frac{\partial z}{\partial r} & \frac{\partial z}{\partial \theta} & \frac{\partial z}{\partial z} \end{vmatrix} = \begin{vmatrix} \cos \theta & -r \sin \theta & 0 \\ \sin \theta & r \cos \theta & 0 \\ 0 & 0 & 1 \end{vmatrix} \\ &= r \cdot (\cos^2 \theta + \sin^2 \theta) = r. \end{aligned}$$

2. Coordonate sferice

Dacă domeniul V este o sferă, un sector sferic sau o coroană sferică, atunci trecem de la coordonate carteziene (x, y, z) la **coordonate sferice** (r, θ, φ) . Această transformare de coordonate este dată de:

$$\begin{cases} x = r \cdot \cos \theta \cdot \sin \varphi \\ y = r \cdot \sin \theta \cdot \sin \varphi \\ z = r \cdot \cos \varphi, \end{cases} \quad (18)$$

unde r reprezintă lungimea vectorului de poziție sau raza vectoare, θ este unghiul orientat între semiaxa pozitivă Ox și proiecția razei vectoare pe planul xOy , iar φ este unghiul (neorientat) format de raza vectoare cu axa Oz . Dacă $(x, y, z) \in \mathbb{R}^3$ atunci coordonatele sferice $(r, \theta, \varphi) \in \mathbb{R}^3$ satisfac

$$r \geq 0, 0 \leq \theta \leq 2\pi, 0 \leq \varphi \leq \pi\}.$$

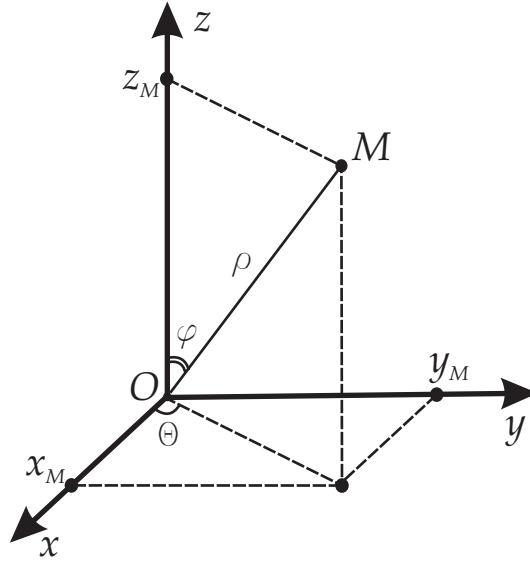

Jacobianul transformării este:

$$\begin{aligned} J(r, \theta, \varphi) &= \begin{vmatrix} \frac{\partial x}{\partial r} & \frac{\partial x}{\partial \theta} & \frac{\partial x}{\partial \varphi} \\ \frac{\partial y}{\partial r} & \frac{\partial y}{\partial \theta} & \frac{\partial y}{\partial \varphi} \\ \frac{\partial z}{\partial r} & \frac{\partial z}{\partial \theta} & \frac{\partial z}{\partial \varphi} \end{vmatrix} = \begin{vmatrix} \cos \theta \sin \varphi & -r \sin \theta \sin \varphi & r \cos \theta \cos \varphi \\ \sin \theta \sin \varphi & r \cos \theta \sin \varphi & r \sin \theta \cos \varphi \\ \cos \varphi & 0 & -r \sin \varphi \end{vmatrix} \\ &= r^2 (\sin \varphi) \begin{vmatrix} \cos \theta \sin \varphi & -\sin \theta & \cos \theta \cos \varphi \\ \sin \theta \sin \varphi & \cos \theta & \sin \theta \cos \varphi \\ \cos \varphi & 0 & -\sin \varphi \end{vmatrix} \\ &= r^2 (\sin \varphi) (-\cos^2 \theta \sin^2 \varphi - \sin^2 \theta \cos^2 \varphi - \cos^2 \theta \cos^2 \varphi - \sin^2 \theta \sin^2 \varphi) \\ &= -r^2 (\sin \varphi) [\cos^2 \varphi (\cos^2 \theta + \sin^2 \theta) + \sin^2 \varphi (\sin^2 \theta + \cos^2 \theta)] = -r^2 \sin \varphi \end{aligned}$$

Deoarece, în general $\varphi \in [0, \pi]$, rezultă că

$$|J(r, \theta, \varphi)| = r^2 \sin \varphi \quad \text{și} \quad dx dy dz = r^2 \sin \varphi dr d\theta d\varphi$$

1.5.2 Exemple

1. Calculați $\iiint_V \frac{x}{x^2 + y^2} dx dy dz$, unde V este regiunea din primul octant mărginită de sfera de rază $\sqrt{3}$

$$V = \{(x, y, z) \in \mathbb{R}^3 \mid x^2 + y^2 + z^2 \leq 3, x \geq 0, y \geq 0, z \geq 0\}.$$

Soluție.

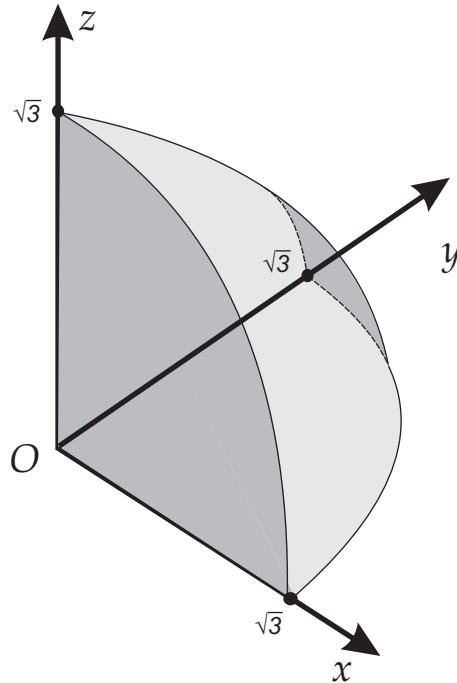

Vom trece la coordonate sferice:

$$\begin{cases} x = r \cdot \cos \theta \cdot \sin \varphi \\ y = r \cdot \sin \theta \cdot \sin \varphi \\ z = r \cdot \cos \varphi \end{cases}, r \in [0, \sqrt{3}], \theta \in \left[0, \frac{\pi}{2}\right], \varphi \in \left[0, \frac{\pi}{2}\right].$$

Avem:

$$dx dy dz = r^2 \sin \varphi dr d\theta d\varphi$$

și astfel

$$\begin{aligned}
 \iiint_V \frac{x}{x^2 + y^2} dx dy dz &= \int_0^{\sqrt{3}} \left\{ \int_0^{\frac{\pi}{2}} \left[\int_0^{\frac{\pi}{2}} \frac{r \cdot \cos \theta \cdot \sin \varphi}{r^2 \sin^2 \varphi} \cdot r^2 \sin \varphi d\varphi \right] d\theta \right\} dr = \\
 &= \int_0^{\sqrt{3}} \left\{ \int_0^{\frac{\pi}{2}} \left[\int_0^{\frac{\pi}{2}} r \cos \theta \right] d\theta \right\} dr = \\
 &= \left(\int_0^{\sqrt{3}} r dr \right) \cdot \left(\int_0^{\frac{\pi}{2}} \cos \theta d\theta \right) \cdot \left(\int_0^{\frac{\pi}{2}} d\varphi \right) = \\
 &= \frac{3\pi}{4}.
 \end{aligned}$$

2. Calculați integrala $I = \iiint_V x^2 dx dy dz$, unde V este sfera unitate: $V = \{(x, y, z) \mid x^2 + y^2 + z^2 \leq 1\}$.

Soluție.

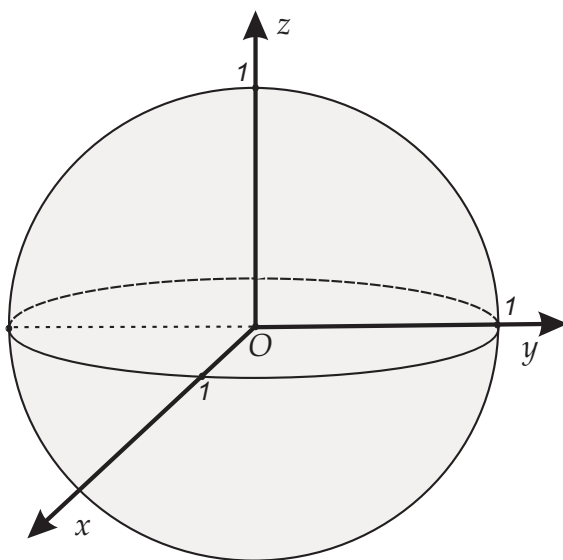

Deoarece domeniul pe care se integrează este sfera unitate, vom trece la coordonate sferice:

$$\begin{cases} x = r \cdot \cos \theta \cdot \sin \varphi \\ y = r \cdot \sin \theta \cdot \sin \varphi \\ z = r \cdot \cos \varphi, \end{cases} \quad r \in [0, 1], \theta \in [0, 2\pi], \varphi \in [0, \pi].$$

Avem:

$$dx dy dz = r^2 \sin \varphi dr d\theta d\varphi$$

și atunci integrala devine:

$$I = \int_0^1 \left\{ \int_0^{2\pi} \left[\int_0^{\pi} r^4 \sin^3 \varphi \cos^2 \theta d\varphi \right] d\theta \right\} dr = \left(\int_0^1 r^4 dr \right) \cdot \left(\int_0^{2\pi} \cos^2 \theta d\theta \right) \cdot \left(\int_0^{\pi} \sin^3 \varphi d\varphi \right).$$

Notăm cele trei integrale cu I_1 , I_2 respectiv I_3 . Evident, $I_1 = \frac{1}{5}$.

$$I_2 = \int_0^{2\pi} \frac{1 + \cos 2\theta}{2} d\theta = \left(\frac{1}{2}\theta + \frac{1}{4} \sin 2\theta \right) \Big|_0^{2\pi} = \pi.$$

$$I_3 = \int_0^\pi \sin^3 \varphi d\varphi = \int_0^\pi (1 - \cos^2 \varphi) \cdot \sin \varphi d\varphi = -\cos \varphi \Big|_0^\pi + \frac{1}{3} \cos^3 \varphi \Big|_0^\pi = \frac{4}{3}.$$

În concluzie $I = \frac{4\pi}{15}$.

3. Folosind coordonatele cilindrice, să se calculeze $\iiint_V \sqrt{x^2 + y^2} dx dy dz$, unde V este regiunea din cilindrul $x^2 + y^2 \leq 4$ situată între planul xOy și planul $y = z$.

Soluție. Domeniul V are următoarea reprezentare grafică (aceeași problemă a fost rezolvată anterior, prin altă metodă):

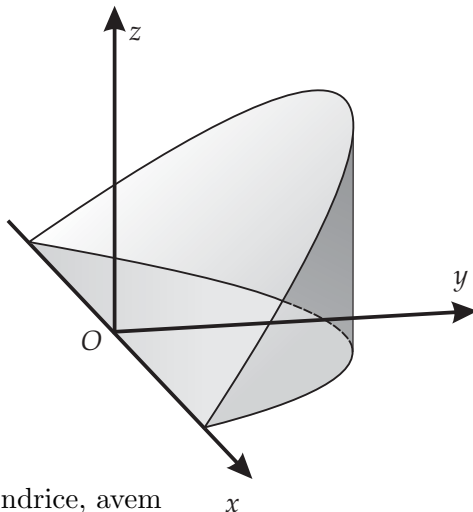

Folosind coordonatele cilindrice, avem

$$\begin{cases} x = r \cdot \cos \theta \\ y = r \cdot \sin \theta \\ z = z \end{cases}, r \in [0, 2], \theta \in [0, \pi], z \in [0, r \sin \theta],$$

deoarece ecuația cilindrului $x^2 + y^2 = 4$ este $r = 2$, iar a planului $z = y$ este $z = r \cdot \sin \theta$. Obținem

$$\begin{aligned} I &= \iiint_V \sqrt{x^2 + y^2} dx dy dz = \iint_{[0,2] \times [0,\pi]} \left(\int_0^{r \sin \theta} r \cdot r dz \right) dr d\theta \\ &= \iint_{[0,2] \times [0,\pi]} \left(r^2 \cdot y \Big|_0^{r \sin \theta} \right) dr d\theta = \iint_{[0,2] \times [0,\pi]} r^3 \cdot \sin \theta dr d\theta \\ &= \left(\int_0^2 r^3 dr \right) \cdot \left(\int_0^\pi \sin \theta d\theta \right) = 8. \end{aligned}$$

4. Să se determine masa porțiunii din conul solid $x^2 + y^2 \leq z^2$ mărginită de sfera unitate, situată în semispațiul $z \geq 0$ știind că are densitatea $\rho(x, y, z) = \sqrt{x^2 + y^2 + z^2}$.

Soluție. Corpul are forma unui "cornet de înghețată", a cărui proiecție pe planul xOy este dată de discul de intersecție dintre suprafața conică și sfera unitate. Intersecția se află rezolvând sistemul de ecuații

$$\begin{cases} x^2 + y^2 + z^2 = 1 \\ x^2 + y^2 = z^2 \\ z \geq 0. \end{cases}$$

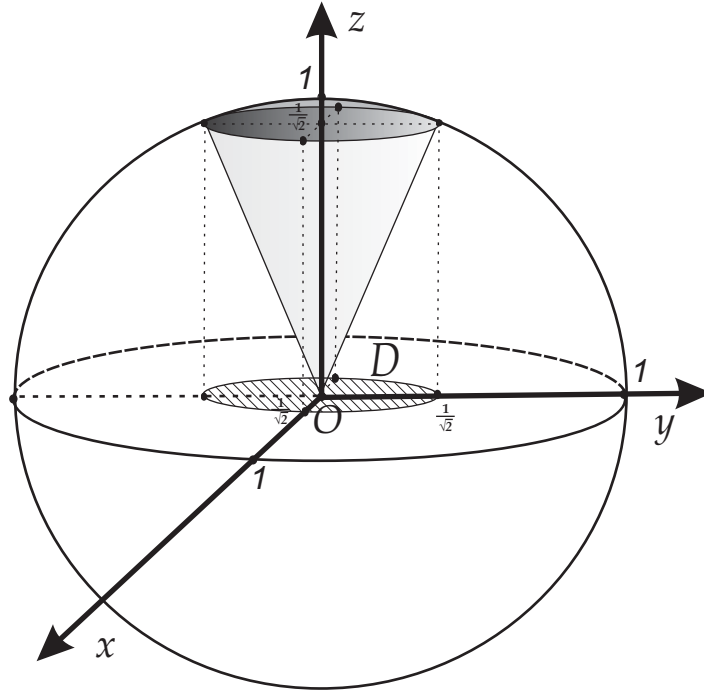

Se obține imediat că intersecția este discul de rază $\frac{1}{\sqrt{2}}$ situat la cota $z = \frac{1}{\sqrt{2}}$, în plan paralel cu xOy . Trecem la coordonate sferice

$$\begin{cases} x = r \cdot \cos \theta \cdot \sin \varphi \\ y = r \cdot \sin \theta \cdot \sin \varphi \\ z = r \cdot \cos \varphi. \end{cases}$$

și

$$dxdydz = r^2 \sin \varphi dr d\theta d\varphi$$

Deducem domeniul în care variază (r, θ, φ) .

Din $x^2 + y^2 + z^2 \leq 1$ găsim $r^2 \leq 1$ și cum $r \geq 0$, rezultă $r \in [0, 1]$.

Din $x^2 + y^2 \geq z^2$ deducem $r^2 \sin^2 \varphi \leq r^2 \cos^2 \varphi$ și cum $z \geq 0$ implică $\cos \varphi \geq 0$, rezultă deci $\sin \varphi \leq \cos \varphi$, adică $\varphi \in \left[0, \frac{\pi}{4}\right]$. Se observă de altfel, că generatoarea conului face un unghi de măsură $\frac{\pi}{4}$ cu axa Oz :

Intervalul în care variază θ acoperă lungimea 2π , $\theta \in [0, 2\pi]$.

Avem:

$$\begin{aligned} M &= \iiint_V \sqrt{x^2 + y^2 + z^2} dx dy dz = \int_0^1 \left\{ \int_0^{2\pi} \left[\int_0^{\frac{\pi}{4}} r^3 \sin \varphi d\varphi \right] d\theta \right\} dr \\ &= \left(\int_0^1 r^3 dr \right) \cdot \left(\int_0^{2\pi} d\theta \right) \cdot \left(\int_0^{\frac{\pi}{4}} \sin \varphi d\varphi \right) \\ &= \frac{1}{4} \cdot 2\pi \cdot (-\cos \varphi) \Big|_0^{\frac{\pi}{4}} = \frac{\pi}{2} \left(1 - \frac{\sqrt{2}}{2} \right). \end{aligned}$$